



Общество с ограниченной ответственностью
"Центр Инновационных Технологий – Плюс"



**КЛАПАН ЗАПОРНЫЙ
С ЭЛЕКТРОМАГНИТНЫМ УПРАВЛЕНИЕМ
ГАЗОВЫЙ
КЗЭУГ**

Техническое описание

1 ОПИСАНИЕ И РАБОТА

1.1 Назначение

Клапан предназначен для использования в помещениях потребителей газа в качестве запорного элемента трубопроводных магистралей.

Рабочая среда – природный газ по ГОСТ 5542 87, паровая фаза сжиженного углеводородного газа по ГОСТ Р 52087 2003.

Пример обозначения клапана при заказе:

$\frac{\text{КЗЭУГ}}{1} - \frac{32}{2} \frac{\text{НД}}{3} \frac{\text{ТУ3712-010-96941919-2008}}{4}$

1 Обозначение клапана

2 Номинальный диаметр клапана, DN: 15, 20, 25, 32, 40, 50

3 Номинальное давление клапана (PN), МПа (кгс/см²): НД-0,1(1,0); СД-0,4 (4,0)

4 Обозначение технических условий

1.2 Технические характеристики

Основные параметры и характеристики клапана приведены в таблице 1.

Таблица 1

Наименование характеристики	Значение
Номинальное давление (PN), не более, МПа (кгс/см ²): – исполнение НД – исполнение СД	0,1(1,0) 0,4 (4,0)
Пробное давление, МПа (кгс/см ²) – исполнение НД – исполнение СД	0,2 (2,0) 0,6 (6,0)
Время срабатывания клапана, с, не более	1
Класс герметичности затвора по ГОСТ Р 54808-2011	A
Амплитуда импульса управляющего сигнала для закрытия клапана, В	30-42
Напряжение питания схемы контроля состояния клапана, В	6-16
Напряжение сигнала открытого состояния клапана, В, не более	0,5
Сопrotивление катушки электромагнита, Ом	13±2

Таблица 2 – Основные параметры клапанов

Тип клапана	DN	Основные размеры, мм, не более		G	Масса, кг, не более
		L x B x H	H ₁		
КЗЭУГ-15	15	60x50x155	100	1/2"	0,50
КЗЭУГ-20	20	70x50x155	101	3/4"	0,60
КЗЭУГ-25	25	85x55x160	101	1"	0,70
КЗЭУГ-32	32	100x60x190	114	1¼"	1,10
КЗЭУГ-40	40	87x60x190	121	1½"	1,25
КЗЭУГ-50	50	105x70x200	126	2"	1,70

Условия эксплуатации: температура окружающей среды – от плюс 1 до плюс 40°С; относительная влажность воздуха – не более 98 % (при температуре + 25°С); атмосферное давление – от 86,6 кПа до 106,7 кПа.

Степень защиты оболочки клапана – IP 54 по ГОСТ 14254-96.

Класс защиты от поражения электрическим током по ГОСТ12.2.007.0-75 – III.

Средний срок службы клапана в рабочих условиях – не менее 10 лет при соблюдении потребителем требований РЭ.

Средняя наработка на отказ – не менее 15000 ч.

1.4 Устройство и работа

Внешний вид клапана приведен на рисунке 1. Схема электрическая принципиальная – на рисунке 2.

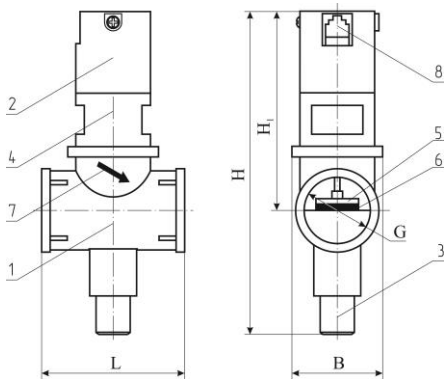

- 1 – корпус клапана;
- 2 – узел электромагнитного управления;
- 3 – кнопка открытия клапана;
- 4 – переходник;
- 5 – запорный элемент клапана;
- 6 – резиновая уплотнительная шайба;
- 7 – указатель направления подачи рабочей среды;
- 8 – разъем.

Рисунок 1 – Внешний вид клапана

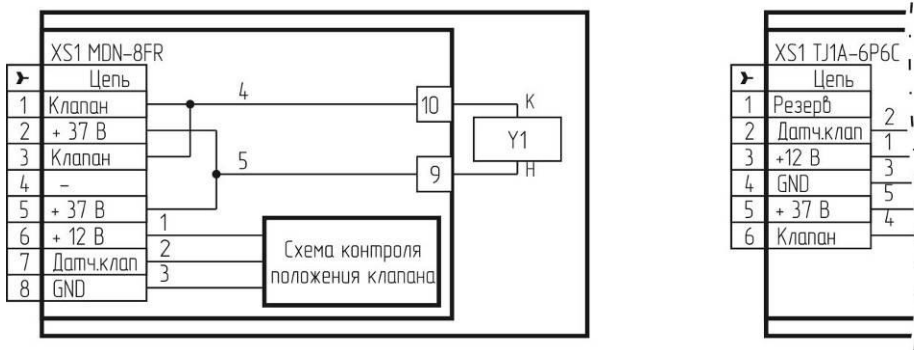

а) с разъемом MDN-8FR

б) с разъемом TJ1A-6P6C

Обозначения: XS1 – разъем; Y1 – электромагнит.

Рисунок 2 – Схема электрическая принципиальная клапана

Клапан состоит из корпуса клапана, узла электромагнитного управления, кнопки открытия клапана, переходника, запорного элемента клапана, резиновой уплотнительной шайбы, разъема.

Клапан потребляет энергию только в момент закрытия. В открытом состоянии не создает посторонних шумов и вибрации.

2 ИСПОЛЬЗОВАНИЕ ПО НАЗНАЧЕНИЮ

2.1 Эксплуатационные ограничения

В помещении эксплуатации клапана содержание коррозионно-активных агентов не должно превышать норм, установленных для атмосферы типа I по ГОСТ 15150-69, не допускается присутствие агрессивных ароматических веществ (кислоты, лаки, растворители, светлые нефтепродукты).

Окружающая среда должна быть невзрывоопасная, не содержащая агрессивных газов и паров.

2.2 Указания по монтажу

Клапан должен устанавливаться перед краном на спуске к газовым приборам в месте, обеспечивающем свободный доступ к кнопке клапана. Клапан может устанавливаться как на вертикальном, так и на горизонтальном участке. При установке на горизонтальном участке кнопка должна располагаться снизу.

Направление подачи среды – в соответствии с маркировкой на клапане.

Клапан должен быть соединен с трубопроводом с помощью муфты по ГОСТ 6527-68.

Перед клапаном необходимо устанавливать газовый фильтр типа ФГ или аналогичный, с целью предотвращения преждевременного выхода клапана из строя.

3 ГАРАНТИИ ИЗГОТОВИТЕЛЯ



Изготовитель гарантирует соответствие клапана требованиям ТУ3712-010-96941919-2008 при условии соблюдения правил транспортирования, хранения, монтажа, эксплуатации, установленных в РЭ.



Гарантийный срок эксплуатации - 24 месяца с даты продажи, но не более 30 месяцев с даты изготовления.

Гарантийный срок хранения - 6 месяцев с даты изготовления.

ООО "ЦИТ - Плюс"

410010, Россия, г. Саратов, ул. 1-й Пугачевский поселок, д. 44 "б"

  (8452) 64-32-13, 64-92-82, 69-32-23

 info@cit-td.ru  <http://www.cit-plus.ru>