



ПАСПОРТ

Руководство по монтажу и эксплуатации

Компактные
нормально закрытые
газовые клапаны
с ручным взводом

MP16/RM N.C.



Содержание

1.	Описание и назначение	3
2.	Технические характеристики	3
3.	Материал изделия	3
4.	Сведения о сертификации	3
5.	Устройство и работа	4
5.1.	Диаграмма пропускной способности	4
6.	Монтаж	5
6.1.	Примерная схема монтажа	5
6.2.	Электрическое подключение.....	6
6.3.	Ручной взвод	6
7.	Сервисное обслуживание	6
8.	Хранение.....	6
9.	Транспортировка	6
10.	Гарантийные обязательства.....	7
11.	Сведения о рекламациях	7
12.	Сведения о приёмке	7
13.	Сведения о продаже.....	7
14.	Сведения об изготовителе	8

1. Описание и назначение

Электромагнитный клапан серии МР16/РМ N.C. представляет собой быстродействующий, нормально закрытый клапан с ручным взводом. Открытие клапана производится только вручную, с помощью рычага взвода, и только после подачи напряжения питания.

Клапан предназначен для использования в качестве запорно-регулирующего органа трубопроводных магистралей и газогорелочных устройств с рабочей средой в виде природного газа, воздуха или сжиженного нефтяного газа с давлением до 0,05 МПа.

2. Технические характеристики

Наименование параметра	Серия
	МР16/РМ N.C.
1. Рабочая среда	Природный газ по ГОСТ 5542-87 (неагрессивные сухие газы)
2. Резьбовые соединения, Rp	DN 15 ÷ DN 20 согласно EN 10226
3. Напряжение питания	12В пост. тока, 12В/50 Гц, 24В пост. тока, 24В/50 Гц, 230В/50-60 Гц
4. Допустимые отклонения напряжения	-15% ... +10%
5. Макс. рабочее давление, МПа	0,05
6. Макс. температура окружающей среды	-40 ÷ +60 °С
7. Макс. поверхностная температура	75 °С
8. Степень защиты	IP65
9. Группа	2
10. Время закрытия, сек	<1
11. Контакты	DIN 43650 (СЭ11)
12. Класс изоляции	F (155°)
13. Класс герметичности	A
14. Монтажное положение	вертикальное, горизонтальное
15. Класс медной проволоки	H (180°)
16. Срок службы	6 000 циклов (не менее 10 лет)

3. Материал изделия

- Латунь OT-58 (UNI EN 12164)
- Нержавеющая сталь марки 430 F (UNI EN10088)
- Алюминий 11S (UNI 9002-5)
- Бутадиенакрилонитрильный каучук (UNI 7702)

4. Сведения о сертификации

- Сертификат соответствия ТР № С-ИТ.МГОЗ.В.00091

5. Устройство и работа



Рис. 1

Клапан (Рис. 1) состоит из: электрический коннектора (1); рукоятка механизма взвода (2); корпус (3); электромагнитной катушки (4); стержень механизма взвода (5).

Соединение	Напряжение питания	Коды Р. макс. = 0,05 МПа
DN 15	12 В пост. тока	СОР02 001
	12 В / 50 Гц	СОР02 010
	24В	СОР02 005
	24В / 50 Гц	СОР02 003
	230 В / 50-60 Гц	СОР02 008
DN 20	12 В пост. тока	СОР03 001
	12 В / 50 Гц	СОР03 010
	24В	СОР03 005
	24В / 50 Гц	СОР03 003
	230 В / 50-60 Гц	СОР03 008

5.1. Диаграмма пропускной способности

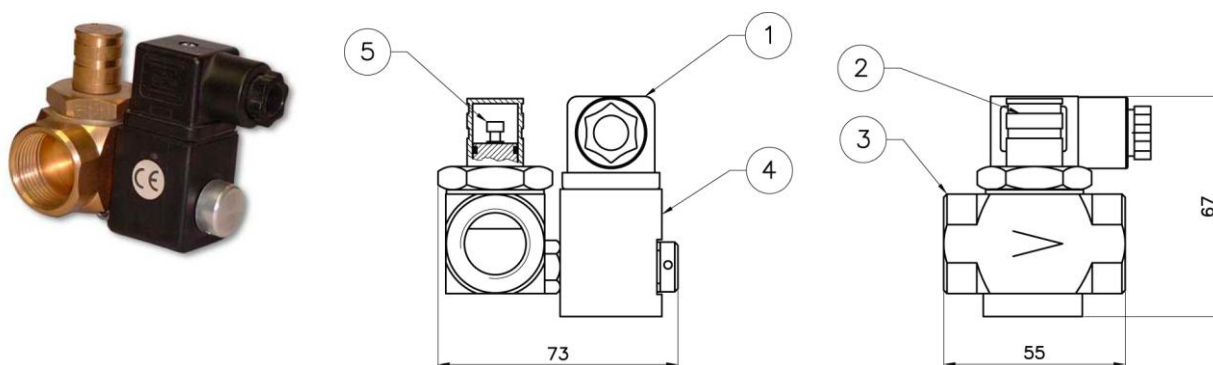
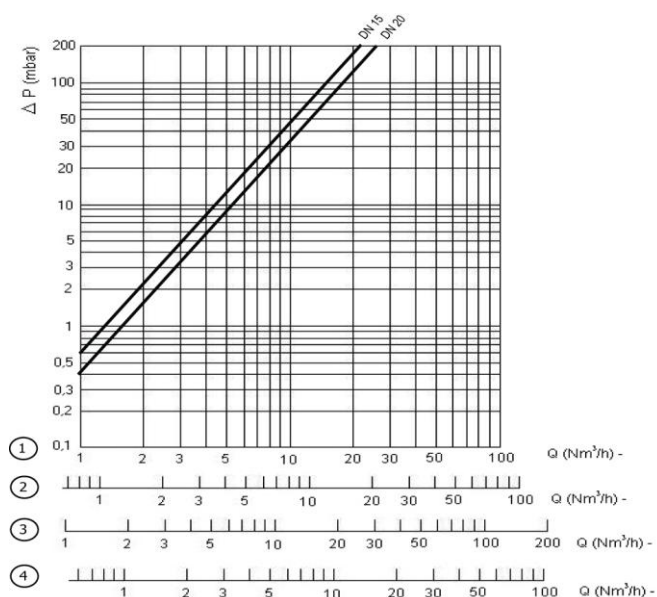

- 1 метан
- 2 воздух
- 3 бытовой газ
- 4 сжиженный нефтяной газ

Рис. 2

6. Монтаж

Настоящий электромагнитный клапан удовлетворяет требованиям Директивы 94/9/CE (Директива «ATEX», статья 100 а) как устройство группы II категории 3G и устройство группы II категории 3D, т.е. пригоден для монтажа в зонах классов 2 и 22 согласно приложению I к Директиве 99/92/EC.

Электромагнитный клапан не пригоден для применения в зонах классов 1 и 21 и, тем более, классов 0 и 20 согласно классификации упомянутой Директивы 99/92/EC.

Определение и номенклатуру опасных зон см. в нормативном документе EN 60079-10.

Настоящее устройство, при условии его монтажа и обслуживания в строгом соответствии с условиями и техническими требованиями данного документа, опасности не представляет. В частности, выбросы электромагнитным клапаном воспламеняющихся веществ при нормальных условиях эксплуатации не приведут к созданию взрывоопасной атмосферы.

Все работы по монтажу, обслуживанию и подключению устройства должен выполнять квалифицированный персонал

- При монтаже устройства система должна быть отключена от газоснабжения.
- Давление в системе НЕ ДОЛЖНО ПРЕВЫШАТЬ максимального значения, указанного на паспортной табличке изделия.
- Электромагнитный клапан монтируется, как правило, до редуктора, таким образом, чтобы стрелка (на корпусе клапана) была направлена к потребителю газа.
- Клапан может монтироваться и в вертикальном положении, однако не допускается монтировать его обмоткой вниз.
- При монтаже необходимо следить, чтобы в устройство не попал мусор или металлическая стружка. Резьба на трубопроводе не должна быть слишком длинной, иначе она может повредить рабочую часть устройства при подключении его к трубопроводу.
- После монтажа необходимо проверить герметичность системы.

6.1. Примерная схема монтажа

1. Клапан электромагнитный с ручным возвратом MP16/RM N.C.
2. Двухпозиционный клапан серии SM
3. Детектор газа
4. Рычаг дистанционного управления двухпозиционным клапаном SM





Рис. 3

6.2. Электрическое подключение

- Перед электрическим подключением устройства следует убедиться в том, что напряжение сети соответствует напряжению, указанному на бирке устройства.
- Подключение проводить при снятом напряжении.
- Для подключения использовать гибкий провод ПВС 3Х0,75мм², обеспечивая защиту устройства на уровне IP65.
- Наконечники кабеля соединить с электрическим контактом клапана.
- Подключить питание к клеммам 1 и 2. Заземляющий провод подключить к клемме «».

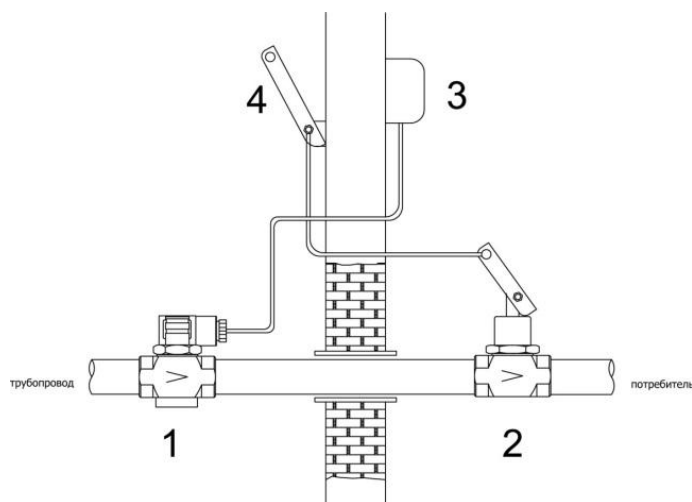
Катушка устройства рассчитана на эксплуатацию под непрерывной нагрузкой. При работе катушки под нагрузкой более 20 минут к ней не следует прикасаться голыми руками.

До начала работ по обслуживанию устройства следует дождаться, пока обмотка остынет, или использовать соответствующие защитные средства.

6.3. Ручной взвод

Перед взводом электромагнитного клапана в исходное положение следует убедиться в наличии напряжения на катушке, снять колпачок механизма возврата (2) и оттянуть стержень взвода (5).

После этого колпачок (2) устанавливается в исходное положение, как показано на рис. 1, и фиксируется в этом положении, обеспечивая правильный режим срабатывания клапана на закрытие.

7. Сервисное обслуживание

Во всех случаях перед началом диагностики внутреннего состояния устройства необходимо:

1. отключить устройство от электропитания;
2. убедиться в отсутствии в устройстве сжатого газа.

Снять латунный блок с корпуса клапана, проверить состояние затвора, при необходимости заменить резиновую прокладку. Собрать клапан, выполняя обратную последовательность действий, предварительно заменив алюминиевое кольцо между корпусом клапана и латунным блоком.

**Все описанные выше операции должен выполнять
квалифицированный технический персонал.**

8. Хранение

Хранение устройства в упаковке предприятия изготовителя должно соответствовать условиям хранения с температурой окружающей среды от -10°C до +50°C при относительной влажности не более 90% для закрытых помещений. В воздухе помещений не должно быть вредных веществ, вызывающих коррозию.

9. Транспортировка

Транспортирование устройства в упаковке предприятия-изготовителя может осуществляться любым видом транспорта в крытых транспортных средствах в соответствии с правилами перевозки грузов, действующими на данном виде транспорта, при температуре окружающей среды от -10°C до +50°C и при относительной влажности не более 90%. Во время погрузочно-разгрузочных работ и транспортировании ящики с оборудованием не должны подвергаться резким ударам и воздействию атмосферных осадков.

10. Гарантийные обязательства

Гарантия на устройство распространяется при условии соблюдения правил хранения, транспортировки, монтажа и эксплуатации. . Гарантийный срок эксплуатации составляет 24 месяца со дня продажи оборудования, но не более 27 месяцев с даты приёмки. В течение гарантийного срока авторизированные сервис центры по оборудованию MADAS бесплатно заменят оборудование, вышедшее из строя по вине завода-изготовителя, согласно действующему законодательству в сфере защиты прав потребителей. Информацию о местонахождении ближайшего авторизированного сервисного центра по оборудованию MADAS можно найти на сайте www.madas.ru.

11. Сведения о рекламациях

Предприятие-изготовитель регистрирует все предъявленные рекламации и их содержание. При отказе в работе или неисправности оборудования, в период гарантийного срока потребителем должен быть составлен акт о необходимости ремонта с указанием возможных причин и обстоятельств, которые привели к отказу оборудования.

12. Сведения о приёмке

Клапан электромагнитный серии МР16/РМ N.C. изготовлен и принят в соответствии с требованиями технической документации. Все необходимы тесты и испытания проведены. Клапан признан годным для эксплуатации.

Дата приёмки _____

М.П.

13. Сведения о продаже

Тип _____ Код _____ Серийный номер _____

Дата продажи _____

Подпись _____

Отметка торгующей организации

М.П.

14. Сведения об изготовителе

„MADAS s.r.l.“ МАДАС с.р.л.

Италия, г. Сан Пиетро ди Легнаго (Верона), улица Морателло, 5/6/7

Телефон: (+39) 0442 23289 Факс: (+39) 0442 27821

Веб сайт: <http://madas.ru>

электронная почта: info@madas.ru

Сервисное обслуживание и текущий послегарантийный ремонт осуществляет

ООО „Компания „КИПА“

РФ, г. Москва, ул. Приорова, 2а

Телефон: +7 (495) 795-2-795