

ЗАДВИЖКА AVK КЛИНОВАЯ ПОЛНОПРОХОДНАЯ

36/90

С ПЭ патрубками, для природного газа, DN 25-400, PN 10

Основные характеристики:

- По ТУ 3731-002-56219897-2012
- Рабочее давление: макс. 1,0 МПа (10 кгс/см²)
- С ПЭ патрубками SDR 11 для присоединения к распределительным газопроводам сваркой встык или с использованием электросварных муфт
- С увеличенной строительной длиной
- Антикоррозионное покрытие*: внутри – порошковое эпоксидное (RAL 1023) по DIN 30677-2, нанесено электростатическим способом, утверждено GSK; снаружи - полиуретановое (PUR) по EN 10290

Назначение:

Для распределительных газопроводов природного газа, T_{min} -20°C, T_{max} +20°C
Для подземной бесколодезной установки, а также установки в колодцах и камерах

Испытания (по ГОСТ Р 53402):

- Прочность материала корпуса - 1,5хPN (водой)
- Плотность материала корпуса и герметичность относительно внешней среды - 0,6 МПа (воздухом)
- Герметичность затвора - 0,6 МПа (воздухом), в обоих направлениях, поочередно с каждой стороны задвижки
- Замер крутящего момента закрытия под давлением

Сертификаты и разрешения:

- Декларация соответствия ТР ТС 010/2011 "О безопасности машин и оборудования"
- Декларация и сертификат соответствия ТР ТС 032/2013 "О безопасности оборудования, работающего под избыточным давлением"
- Сертификат соответствия системы добровольной сертификации "ГАЗСЕРТ"

Дополнительные принадлежности по заказу:

Маховик, шпindelь удлинительный, опорная плита, ковер



ЗАДВИЖКА AVK КЛИНОВАЯ ПОЛНОПРОХОДНАЯ

36/90

С ПЭ патрубками, для природного газа, DN 25-400, PN 10

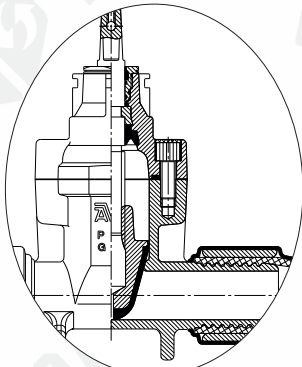

Ø (D) 32-63 мм
(DN 25-50)

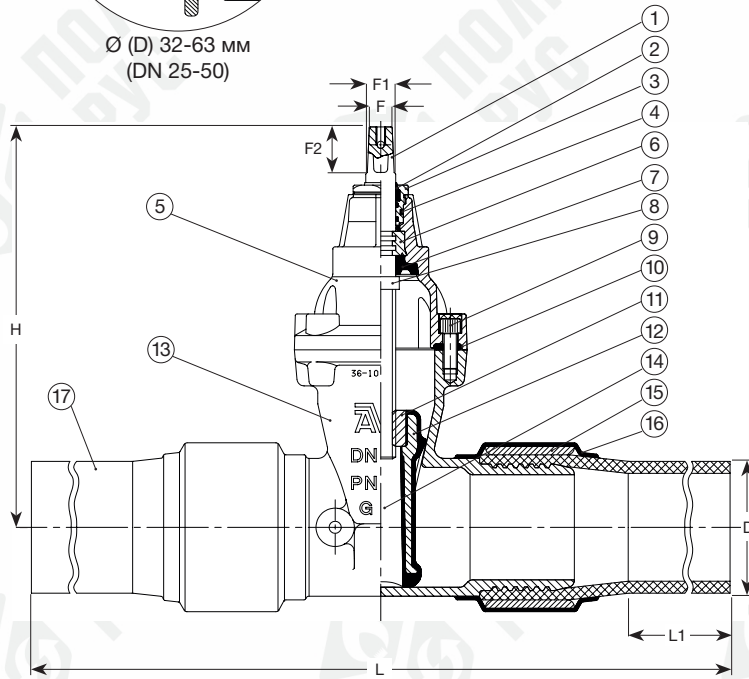

Перечень компонентов

- 1 Шток: нержавеющая сталь 1.4104 по EN 10088 - 1 (Аналог: AISI 430F)
- 2 Кольцо грязеъемное: резина NBR
- 3 Гайка уплотнения штока: устойчивая к обесцинкованию латунь CZ 132 по BS 2872
- 4 Кольца круглого сечения: резина NBR
- 5 Крышка: высокопрочный шарографитный чугун, GJS-500-7 по EN 1563 (Аналог: GGG-50 по DIN 1693)
- 6 Фиксирующий подшипник: устойчивая к обесцинкованию латунь CZ 132 по BS 2872
- 7 Манжета: резина NBR
- 8 Стопорное кольцо: нержавеющая сталь 1.4104 по EN 10088 - 1 (Аналог: AISI 430F)
- 9 Болт крышки: нержавеющая сталь A2, пломбированы термомоклем
- 10 Прокладка крышки: резина NBR
- 11 Клиновидная гайка: устойчивая к обесцинкованию латунь CZ 132 по BS 2874
- 12 Клин: сердечник из высокопрочного шарографитного чугуна GJS-450-10, полностью вулканизирован резиной NBR
- 13 Корпус: высокопрочный шарографитный чугун, GJS-500-7 по EN 1563 (Аналог: GGG-50 по DIN 1693)
- 14 Башмак скольжения: полиамид
- 15 Обжимное кольцо: углеродистая сталь
- 16 Термоусадочный рукав: пластик по DIN 30672
- 17 Патрубок: ПЭ 100 для газа, SDR 11
DN 25-200: оранжевые
DN 250-400: черные с оранжевой полосой

Артикулы и габаритные размеры

Артикул	DN	PN	Наруж. Ø (D)	L	L1	H	F	F1	F2	Кол-во оборотов закрыт., с учетом дождатия**	Масса
			патрубок								
36-032-88-701084***	25	10	32	850	300	180	12	15,4	35	7	5,1
36-040-88-701084***	32	10	40	850	300	190	12	15,4	35	9	5,5
36-050-88-701084***	40	10	50	880	300	203	12	15,4	35	11	7,1
36-063-88-701084***	50	10	63	900	300	213	12	15,4	35	13	8
36-075-88-701084	65	10	75	900	250	271	17	20	34	14	15
36-090-88-701084	80	10	90	900	255	297	17	20	34	17	20
36-110-88-701084	100	10	110	900	265	334	19	22	38	21,5	27
36-125-88-701084	125	10	125	1110	300	376	19	22	38	25	39
36-160-88-701084	150	10	160	1110	265	448	19	22	38	25,5	52
36-180-88-701084	150	10	180	1110	265	448	19	22	38	25,5	58
36-200-88-701084	200	10	200	1110	300	562	24	27	42	33,5	88
36-225-88-701084	200	10	225	1110	265	562	24	27	42	33,5	91
36-250-88-701084	250	10	250	1350	270	664	27	31	47	37	118
36-280-88-701084	250	10	280	1350	365	664	27	31	47	37	126
36-315-88-701084	300	10	315	1350	265	740	27	31	47	44	140
36-355-88-701084	300	10	355	1525	355	740	27	31	47	44	270
36-400-88-701084	400	10	400	1660	355	912	32	37	55	50	376

* Стандартно задвижки поставляются с наружным полиуретановым (PUR) покрытием весьма усиленного типа по ГОСТ 9.602-2005.

** Возможна поставка задвижек с наружным эпоксидным порошковым покрытием. Для заказа следует вместо «xx-xxx-xx-701084» использовать код «xx-xxx-xx-703037»

*** Допуск: +0.5 / -0 оборота

*** Следует использовать аксессуары (удлинительный шпindel или маховик) для задвижек малых диаметров